

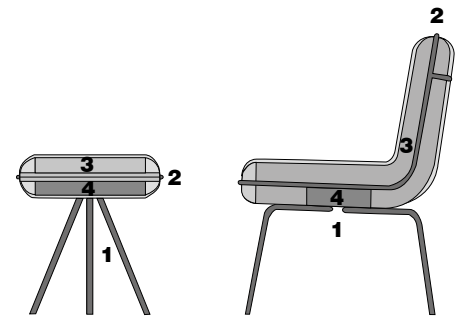

Ref. 237SI



Ref. 237RP



En palabras de sus diseñadores, Achodoso, "Como en el arte, hemos diseñado una silla de alto contraste. Contraste de estilos, entre lo clásico y lo moderno, contraste de formas, entre el volumen del cuerpo y la fina varilla que recorre su silueta. Y por último e irónicamente el contraste de su apariencia con su nombre, **Thin.**"

*In the words of its designers, Achodoso, "As in art, we have designed a chair of high contrast. Contrast of styles, between classic and modern, contrast of shapes, between the volume of the body and the thin rod that runs along its silhouette. And finally and ironically, the contrast of its appearance with its name, **Thin.**"*

Selon les mots de ses concepteurs, Achodoso, "Comme dans l'art, nous avons conçu une chaise à fort contraste. Contraste des styles, entre classique et moderne, contraste des formes, entre le volume du corps et la fine tige qui court le long de sa silhouette. Et enfin, de façon ironique, le contraste de son apparence avec son nom, **Thin.**"

MATERIALES

- 1. Patas** de metal de tubo de 15 mm de diámetro. Con chapa de metal cortada a láser y mecanizada con el fin de enganchar con cuatro tornillos toda la estructura.
- 2. Embellecedor** de metal de tubo de 10 mm de diámetro.
- 3. Pieza de goma** de 25 kg dura sobre placa de fibra MDF.
- 4. Placa de fibra** MDF.

MATERIALS

- 1. Metal legs** made of 15 mm diameter tubing. With laser-cut sheet metal and machined in order to attach with four screws the whole structure.
- 2. Metal trim** made of 10 mm diameter tubular metal.
- 3. Hard foam piece** on MDF fibreboard.
- 4. MDF fibreboard.**

MATÉRIAUX

- 1. Pieds** métalliques en tube de 15 mm de diamètre. Avec des tôles découpées au laser et usinées afin de fixer avec quatre vis l'ensemble de la structure.
- 2. Garniture** métallique tubulaire de 10 mm de diamètre.
- 3. Pièce en mousse dur** de 25 kg sur plaque de fibre MDF.
- 4. Plaque de fibre** MDF.

	REF.	0	1	2	3	4	5			M 140(m)	MT3	Kg	
	237SI									1,8	0,7	15	16
	237RP								295	0,8	0,26	11	12

OPCIONES

ACABADOS / FINISHES / FINITIONS

NIQUEL NEGRO

CROMO

COBRE

OPTIONS

BLACK NICKEL

CHROME

COPPER

OPTIONS

NICKEL NOIR

CHROME

CUIVRE